

АГВ 8130-3737 / 1

$\sqrt{Rz 40}$  (✓)

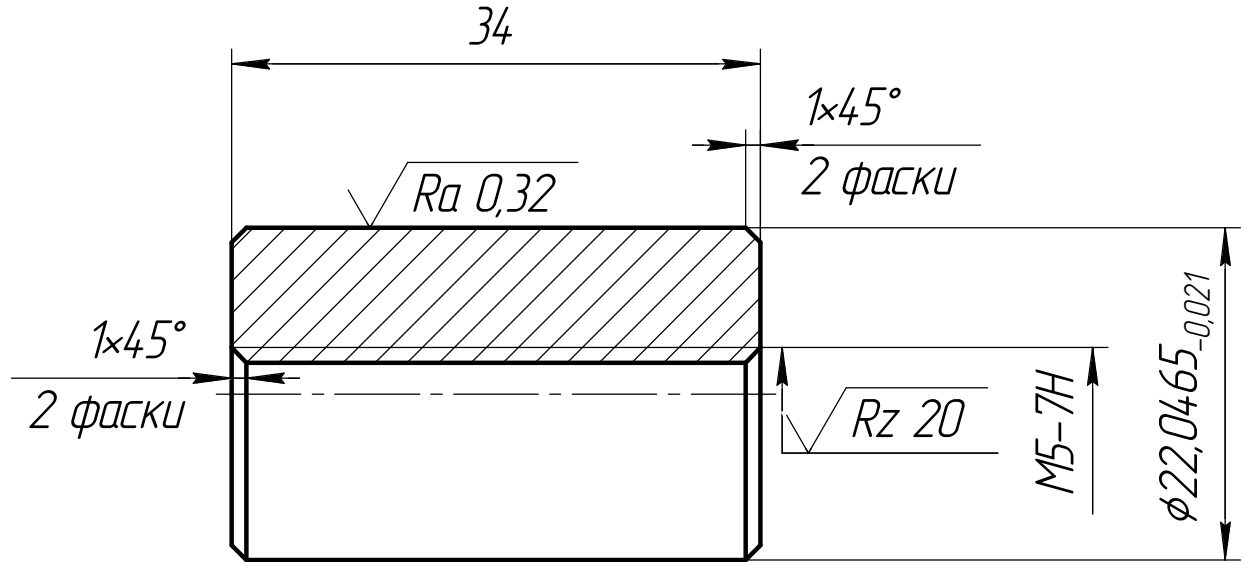

1. Поверхность  $\sqrt{Ra 0,32}$  – 57...63 HRC.
2. Неуказанные предельные отклонения размеров:  $\pm \frac{IT14}{2}$ .

Перв. примен.  
Справ. №  
Подп. и дата  
Инв. № дцкл.  
Взам. инв. №  
Подп. и дата  
Инв. № подл.

Изм.	Лист	№ докум.	Подп.	Дата
Разраб.		Журавский		09.12.10
Пров.		Сахнов		
Т.контр.				
Нач.КБ.		Сахнов		
Н.контр.		Сахнов		
Утв.				

АГВ 8130-3737 / 1

Втулка

Круг ГОСТ 2590-88  
ХВГ ГОСТ 5950-2000

Лит.	Масса	Масштаб
	0,1	2:1
Лист	Листов	1